

ENSEIGNE COLONIAL HOME

DIVISION DE ROBWOOD INC.



VENDU

Century 21
ÉQUIPE OR LTÉE
Agence immobilière

equipeorltee.com
000.123.4567

Jean Fortin
Courtier immobilier

000.123.4567
j.fortin@equipeorltee.com



Nouvelle grille de prix complète et illustrée # 11

© Dessin industriel enregistré

CATALOGUE D'ENSEIGNES ET DE POTEAUX IMMOBILIERS
TÉL. : 450 477-2828 • FAX : 450 477-6819 • Courriel : robwood@bellnet.ca

TABLE DES MATIÈRES

POTEAUX « IMAGEMAKER »	3
ENSEIGNES RÉSIDENTIELLES SYSTÈME DE POTEAU 60"	4-5-6-7
ENSEIGNES RÉSIDENTIELLES SYSTÈME DE POTEAU 72"	8-9
PROPRIÉTÉ DE PRESTIGE SYSTÈME DE POTEAU 60"	10-11
ENSEIGNES COMMERCIALES POUR SYSTÈME DE POTEAU 60"	12
ENSEIGNES GRAND FORMAT, COMMERCIALE ET NOUVELLE CONSTRUCTION	13-16-17
ENSEMBLE COMPLET - POUR ENSEIGNE À MONTURE D'ACIER.....	15
ENSEMBLE COMPLET - POTEAUX ET ENSEIGNES	18-19
ENSEIGNES MESSAGES	14-20
AUTOCOLLANTS	21
ENSEIGNES VISITE LIBRE ET CHEVALET	22-23
PANNEAUX DIRECTIONNELS	24-25-26-27-28
ENSEIGNES À MONTURE D'ACIER	29
ACCESSOIRES D'AFFICHAGE	29-30
ARTICLES PROMOTIONNELS*	31-32-33-34
BON DE COMMANDE.....	35

* Jusqu'à épuisement des stocks, les items seront vendus avec l'ancien slogan
« Les experts locaux »™. – Le nouveau slogan sera « Braché sur bien plus »™.

• Pour avoir des copies supplémentaires du catalogue (VOIR PAGE 35) •

**ENSEIGNE
COLONIAL HOME**

DIVISION DE ROBWOOD INC

Avertissement applicable à l'ensemble du Canada sauf à l'Ontario

Chaque franchisé CENTURY 21® est indépendant et autonome. * Marque déposée de Century 21 Real Estate LLC, utilisée sous licence. ™ Marque de commerce de Century 21 Real Estate LLC, utilisée sous licence.

Avertissement applicable à l'Ontario seulement

Indépendant et autonome. * marque déposée de Century 21 Real Estate LLC, utilisée sous licence. ™ Marque de commerce de Century 21 Real Estate LLC, utilisée sous licence.

À utiliser avec le logo AIR MILES

MDMC Marque déposée/Marque de commerce d'AIR MILES International Trading B.V., employée en vertu d'une licence par Loyalty One Inc. et par Century 21 Canada, société en commandite.

POTEAUX "IMAGE DU PROFESSIONNEL"

Assemblage par pression du système de poteaux

ITEM #2005F

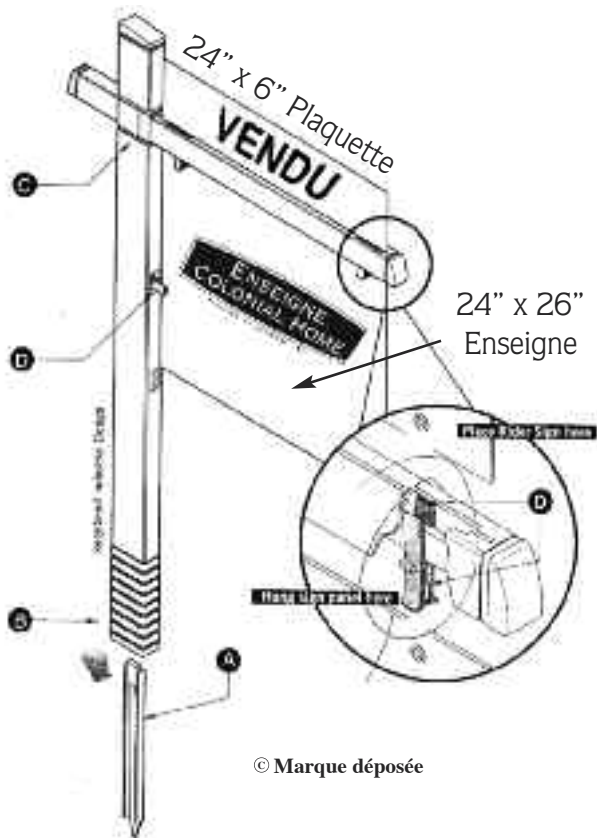

Poteau vertical 60", poteau horizontal 36"

Comprend pièces d'assemblage et piquet.

QTÉ	3-12	15-99	102+
RIX	54,50 \$ chaque	52,50 \$ chaque	49,00 \$ chaque

DISPONIBLE EN BOÎTES DE 3 SEULEMENT

RAPIDE ET FACILE À INSTALLER :

- Planter le piquet dans la terre avec une masse à piquet **ITEM #7095 pg. 30** (arrêter à la ligne jaune);
- Glisser le poteau vertical sur la partie hors-terre du piquet;
- Glisser le poteau horizontal dans le poteau vertical;
- Insérer les pinces dans le poteau et attacher l'enseigne; glisser le panneau secondaire dans la rainure du bras.

ITEM #2072F

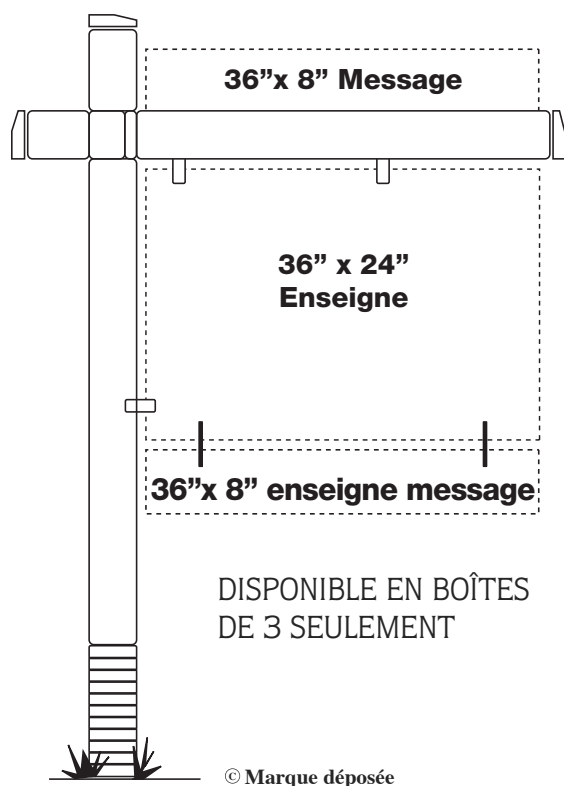

Poteau vertical 72", poteau horizontal 48"

Comprend pièces d'assemblage et piquet.

QTÉ	3-12	
RIX	66,00 \$ chaque	DISPONIBLE EN BOÎTES DE 3 SEULEMENT

2 ans!* GARANTIE

*Votre garantie de l'«Image du professionnel» couvre les défauts de fabrication et main-d'oeuvre. Les items suivants ne sont pas couverts pour la garantie :

- 1- Les unités dont la date incrustée a été modifiée ou enlevée.
- 2- Dommages ou détérioration causés par :
 - A- l'installation et enlèvement du poteau.
 - B- Bris par accident, mauvais emploi, abus, négligence ou modification non autorisée.
 - C- Installation de pièces ou accessoires autres que ceux prévus en conformité avec ce poteau.

Photocopiez et ATTACHEZ
AU BON DE COMMANDE

ENSEIGNES RÉSIDENTIELLES

Système de poteau 60"

ITEM #6005F

24" x 18" - Enseignes en coroplast 4 mm

- Choix de deux couleurs
- Enseigne 24" x 18"
- Imprimé deux côtés
- Imprimé avec le nom de compagnie, site Internet et numéro de téléphone
- 5 oeillets
- 4 trous pour monture d'acier

Le coroplast blanc peut devenir translucide dans des endroits avec éclairage extrême

Détails d'impression de l'enseigne :

Modèle - A ou B

5 oeillets ou sans oeillet

Pour monture d'acier

200 = 6,75 \$ ch.

25 = 9,75 \$ ch.

100 = 7,25 \$ ch.

12 = 11,50 \$ ch.

50 = 8,50 \$ ch.

A) Nom de compagnie : **CENTURY 21**

FR (franchise) _____

B) Site Internet : _____

C) Téléphone du bureau: _____

Logos

 (MLS)

1,00 \$ ch.



1,00 \$ ch.

Modèle A

Imprimer
À VENDRE
ici



Modèle B

Imprimer
À VENDRE
ici



Imprimé 1 côté seulement

Modèle - A ou B

50 = 7,50 \$ ch.

25 = 8,25 \$ ch.

12 = 10,25 \$ ch.

ENSEIGNES RÉSIDENTIELLES

Système de poteau 60"

ITEM #6010F

24" x 26" - Enseignes avec nom intégré

DESCRIPTION :

- Imprimé 2 côtés
- Enseigne identification du bureau en coroplast 4 mm
- Imprimé avec le nom de compagnie, site Internet et numéro de téléphone

Choix de deux couleurs

Le coroplast blanc peut devenir translucide dans des endroits avec éclairage extrême.

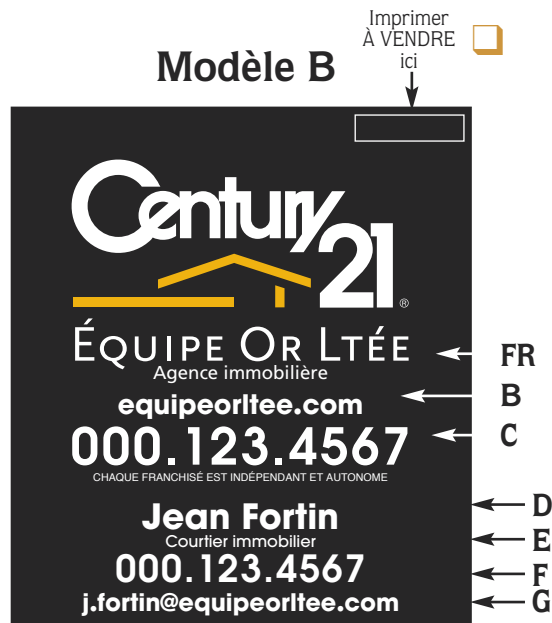
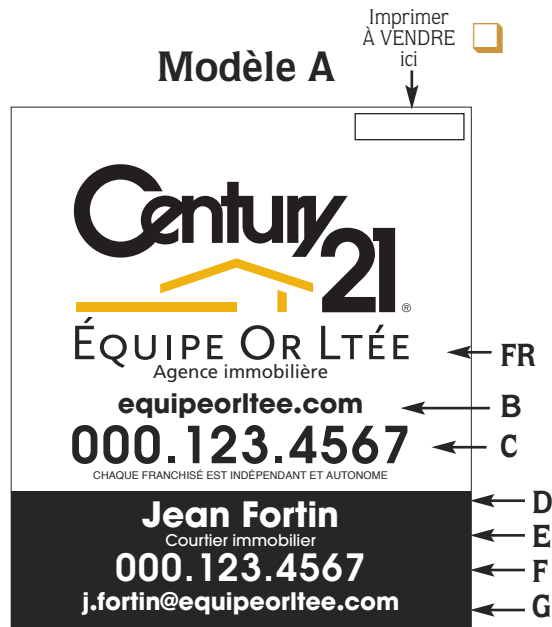

Modèle A

Modèle B

100 = 8,50 \$ ch.

50 = 9,80 \$ ch.

25 = 10,80 \$ ch.

12 = 12,85 \$ ch.

Détails d'impression de l'enseigne :

3 oeillets ou sans oeillet

A) Nom de compagnie : **CENTURY 21**

FR (franchise) _____

B) Site Internet : _____

C) Téléphone du bureau : _____

D) Nom du courtier : _____

E) Titre : _____

F) Téléphone du courtier : _____

G) Courriel du courtier : _____

Logos

(MLS)

1,00 \$ ch.

1,00 \$ ch.

Photocopiez et ATTACHEZ
AU BON DE COMMANDE

ENSEIGNES RÉSIDENTIELLES

système de poteau 60"

ITEM #6015F

Modèle A Imprimer À VENDRE ici

FR ←

B ←

C ←

D ←

E ←

F ←

G ←

Modèle B Imprimer À VENDRE ici

FR ←

B ←

C ←

D ←

E ←

F ←

G ←

Envoyez votre photo de 300 dpi
par courriel à : robwood@bellnet.ca

24" x 26" - Enseignes avec nom intégré et photo du courtier

DESCRIPTION :

- Enseigne identification du bureau en coroplast 4 mm
- Imprimé avec le nom de compagnie, site Internet et numéro de téléphone

Choix de deux couleurs

Le coroplast blanc peut devenir translucide dans des endroits avec éclairage extrême

Modèle A

Modèle B

- 3 oeillets (deux (2) au dessus et un (1) à gauche)

50 = 18,90 \$ ch.

25 = 20,25 \$ ch.

12 = 22,75 \$ ch.

Détails d'impression de l'enseigne :

3 oeillets ou sans oeillet

A) Nom de compagnie : **CENTURY 21**

FR (franchise) _____

B) Site Internet : _____

C) Téléphone du bureau : _____

D) Nom du courtier : _____

E) Titre : _____

F) Téléphone du courtier : _____

G) Courriel du courtier : _____

Logos



1,00 \$ ch.

1,00 \$ ch.

Nous avons votre photo

Vous envoyez votre photo par courriel

Note : Dans le but d'obtenir une qualité idéale, il est très important de prendre les photos avec la plus haute résolution possible, soit un minimum de 300 dpi. Prendre les photos en noir et blanc ou en sépia (noir et PMS 124). Les photos en couleurs sont acceptées mais non recommandées car les photos en noir et blanc ainsi que sépia ont une allure plus élégante, moderne et professionnelle.

ENSEIGNES RÉSIDENTIELLES

Systeme de poteau 60"

ITEM #6020F

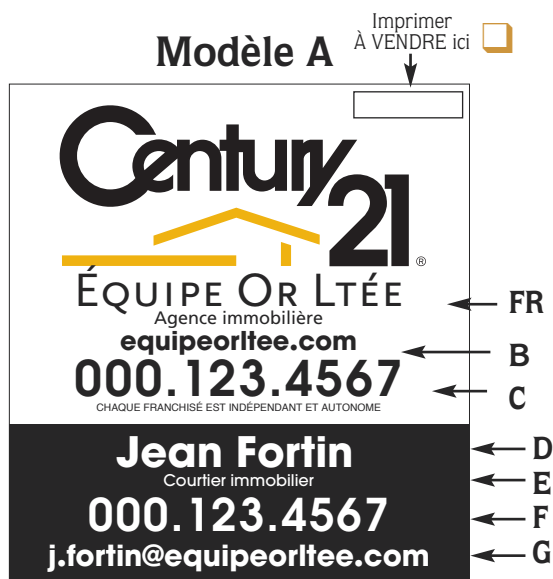

Logos



1,00 \$ ch.



1,00 \$ ch.

24"x 26" - Enseignes avec nom intégré

DESCRIPTION :

- **Imprimé 1 côté seulement**

- Enseigne identification du bureau en coroplast 4 mm
- Imprimé avec nom de franchise, site Internet et numéro de téléphone

Choix de deux couleurs

Modèle A

Modèle B

50 = 8,75 \$

30 = 9,35 \$

15 = 11,00 \$

Détails d'impression de l'enseigne

A) Nom de compagnie : **CENTURY 21**

FR (franchise) _____

B) Site Internet : _____

C) Téléphone du bureau : _____

D) Nom du courtier : _____

E) Titre : _____

F) Téléphone du courtier : _____

G) Courriel du courtier : _____

ITEM #6025F



Logos



1,00 \$ ch.



1,00 \$ ch.

24"x 26" - Enseignes avec nom intégré

DESCRIPTION : **DOUBLE**

- **2 enseignes collées dos à dos aux 4 coins**

Imprimé avec nom de franchise, site Internet et numéro de téléphone

Choix de deux couleurs

Modèle A

Modèle B

50 = 15,50 \$

25 = 17,25 \$

10 = 22,00 \$

5 = 23,50 \$

Détails d'impression de l'enseigne

A) Nom de compagnie : **CENTURY 21**

FR (franchise) _____

B) Site Internet : _____

C) Téléphone du bureau : _____

D) Nom du courtier : _____

E) Titre : _____

F) Téléphone du courtier : _____

G) Courriel du courtier : _____

Photocopiez et ATTACHEZ
AU BON DE COMMANDE

ENSEIGNES RÉSIDENTIELLES

Systeme de poteau 72"

ITEM #6030F

Modèle A

Imprimer À VENDRE ici

FR

B

C

D

E

F

G

Logos



1,00 \$ ch.



1,00 \$ ch.

36" x 32" - Enseignes avec nom intégré

DESCRIPTION :

- **Imprimé 2 côtés**
- Imprimé avec nom de franchise, site Internet et numéro de téléphone
- Imprimé avec le nom du bureau et du courtier sur coroplast 4 mm
- 4 oeillets (2 sur le dessus et 2 à gauche)

Choix de deux couleurs

Modèle A Modèle B

15 = 23,75 \$ ch.

10 = 28,25 \$ ch.

5 = 33,75 \$ ch.

Détails d'impression de l'enseigne

A) Nom de compagnie : **CENTURY 21**

FR (franchise) _____

B) Site Internet : _____

C) Téléphone du bureau : _____

D) Nom du courtier : _____

E) Titre : _____

F) Téléphone du courtier : _____

G) Courriel du courtier : _____

ITEM #6035F

Modèle B

Imprimer À VENDRE ici

FR

B

C

D

E

F

G

Logos



1,00 \$ ch.



1,00 \$ ch.

36" x 32" - Enseignes avec nom intégré

DESCRIPTION : **DOUBLE**

- **2 enseignes collées dos à dos aux 4 coins**
- Enseigne d'identification

Choix de deux couleurs

Modèle A Modèle B

15 = 37,75 \$ ch.

10 = 42,25 \$ ch.

5 = 47,45 \$ ch.

A) Nom de compagnie : **CENTURY 21**

FR (franchise) _____

B) Site Internet : _____

C) Téléphone du bureau : _____

D) Nom du courtier : _____

E) Titre : _____

F) Téléphone du courtier : _____

G) Courriel du courtier : _____

ENSEIGNES RÉSIDENTIELLES

Systeme de poteau 72"

ITEM #6040F

Modèle A



Modèle B



Logos



1,00 \$ ch.



1,00 \$ ch.

36" x 24" Enseignes avec nom intégré

DESCRIPTION :

- **Imprimé 2 côtés**
- Identification du bureau en coroplast 4 mm
- 5 oeillets (deux (2) en haut, un (1) à gauche et deux (2) en bas)

Choix de deux couleurs

Le coroplast blanc peut devenir translucide dans des endroits avec éclairage extrême.

Modèle A ou B

- 200 = 8,50 \$ ch.
- 100 = 9,25 \$ ch.
- 50 = 10,75 \$ ch.
- 25 = 12,25 \$ ch.
- 12 = 14,50 \$ ch.

5 oeillets ou sans oeillet

Détails d'impression de l'enseigne :

A) Nom de compagnie : **CENTURY 21**

FR (franchisé) _____

B) Site Internet : _____

C) Téléphone du bureau : _____

ITEM #6045F

Modèle A



Modèle B



- Nous avons déjà votre photo
- Vous envoyez votre photo par courriel

Envoyez votre photo de 300 dpi par courriel à : robwood@bellnet.ca

36" x 8" Enseignes message

DESCRIPTION :

- **Imprimé 2 côtés**
- Identification du bureau en coroplast 4 mm
- 2 oeillets (en haut ou en bas)

Modèle A

- 25 = 6,25 \$ ch.
- 12 = 7,00 \$ ch.

ou B

- Avec photo 6" x 6"
- 25 = 15,50 \$ ch.
 - 12 = 17,00 \$ ch.

2 oeillets en haut ou dans le bas

A) Nom du courtier : _____

B) Titre : _____

C) Téléphone du courtier : _____

D) Site Internet ou courriel : _____

ENSEIGNES RÉSIDENTIELLES

Propriétés de prestige et système de poteau 60"

ITEM #6050F

Imprimer À VENDRE ici

Modèle A

Century 21
 PROPRIÉTÉS
 DE PRESTIGE
 ÉQUIPE OR LTÉE
 Agence immobilière
 equipeorltee.com
 000.123.4567
CHAQUE FRANCHISÉ EST INDÉPENDANT ET AUTONOME
Annie Lemieux
 Courtier immobilier
 000.123.4567
 a.lemieux@equipeorltee.com

FR
 B
 C
 D
 E
 F
 G

Imprimer À VENDRE ici

Modèle B

Century 21
 PROPRIÉTÉS
 DE PRESTIGE®
 ÉQUIPE OR LTÉE
 Agence immobilière
 equipeorltee.com
 000.123.4567
CHAQUE FRANCHISÉ EST INDÉPENDANT ET AUTONOME
Annie Lemieux
 Courtier immobilier
 000.123.4567
 a.lemieux@equipeorltee.com

FR
 B
 C
 D
 E
 F
 G

24" x 30" Enseignes Propriétés de Prestige

DESCRIPTION :

- Imprimé 2 côtés en coroplast 4 mm
- Imprimé avec le nom du bureau
- Imprimé avec nom de franchise, site Internet et numéro de téléphone

Choix de deux couleurs

Le coroplast blanc peut devenir translucide dans des endroits avec éclairage extrême

Modèle A ou B

- 4 oeillets (deux (2) sur en haut, deux (2) à gauche)

50 = 13,75 \$ ch. 4 oeillets

25 = 15,75 \$ ch. Sans oeillet

12 = 20,25 \$ ch.

Détails d'impression de l'enseigne :

A) Nom de compagnie : **CENTURY 21**

FR (franchise) _____

B) Site Internet : _____

C) Téléphone du bureau : _____

D) Nom du courtier : _____

E) Titre : _____

F) Téléphone du courtier : _____

G) Courriel du courtier : _____

Logos



1,00 \$ ch.



1,00 \$ ch.

ENSEIGNES RÉSIDENTIELLES

Propriétés de Prestige

ITEM #6055F

Imprimer À VENDRE ici

Modèle A

FR ←
B ←
C ←
D ←
E ←
F ←
G ←

Imprimer À VENDRE ici

Modèle B

FR ←
B ←
C ←
D ←
E ←
F ←
G ←

Envoyez votre photo de 300 dpi par courriel à : robwood@bellnet.ca

24" x 30" Enseignes Propriétés de Prestige

DESCRIPTION :

- Imprimé 2 côtés en coroplast 4 mm
- Imprimé avec le nom du bureau
- Imprimé avec nom de franchise, site Internet et numéro de téléphone

Choix de deux couleurs

Le coroplast blanc peut devenir translucide dans des endroits avec éclairage extrême

Modèle A ou B

- 4 oeillets (deux (2) en haut, deux (2) à gauche)
- 50 = 22,75 \$ ch. 4 oeillets
- 25 = 25,00 \$ ch. Sans oeillet
- 12 = 30,00 \$ ch.

Détails d'impression de l'enseigne :

A) Nom de compagnie : **CENTURY 21**

FR (franchise) _____

B) Site Internet : _____

C) Téléphone du bureau : _____

D) Nom du courtier : _____

E) Titre : _____

F) Téléphone du courtier : _____

G) Courriel du courtier : _____

Logos



1,00 \$ ch.



1,00 \$ ch.

- Nous avons déjà votre photo
- Vous envoyez votre photo par courriel

Note : Dans le but d'obtenir une qualité idéale, il est très important de prendre les photos avec la plus haute résolution possible, soit un minimum de 300 dpi. Prendre les photos en noir et blanc ou en sépia (noir et PMS 124). Les photos en couleurs sont acceptées mais non recommandées car les photos en noir et blanc ainsi que sépia ont une allure plus élégante, moderne et professionnelle.

Photocopiez et ATTACHEZ
AU BON DE COMMANDE

ENSEIGNES COMMERCIALES

Système de poteau 60"

ITEM #6060F

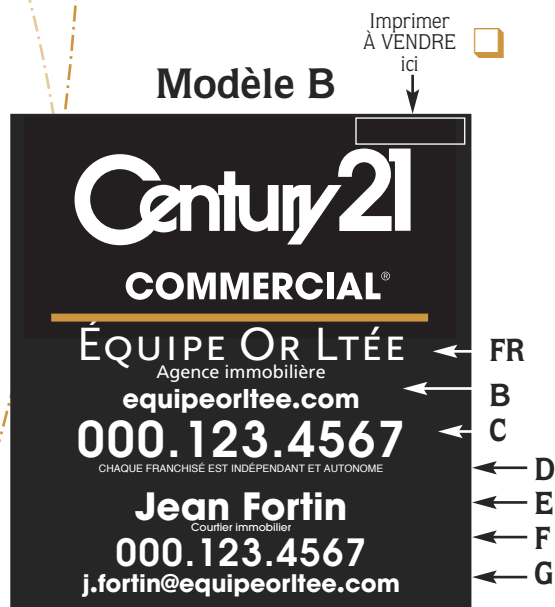
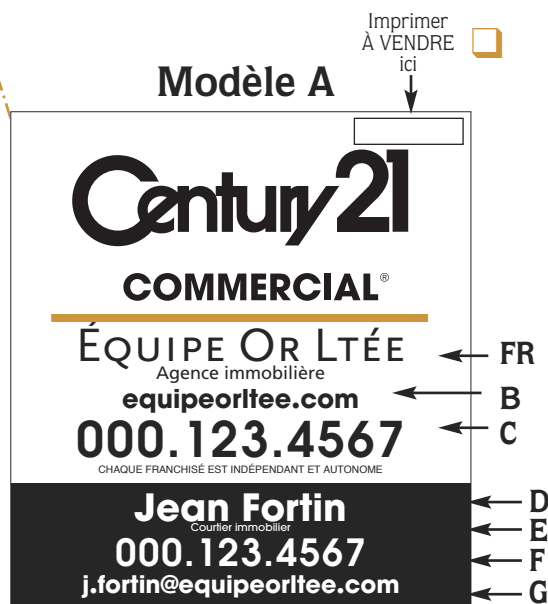

24" x 26" Enseignes commerciales avec nom intégré

DESCRIPTION :

- Enseigne en coroplast 4 mm imprimée 2 côtés
- Imprimé avec nom de franchise, site Internet et numéro de téléphone

Choix de deux couleurs

Le coroplast blanc peut devenir translucide dans des endroits avec éclairage extrême

Modèle A

Modèle B

50 = 11,25 \$ ch.

25 = 12,50 \$ ch.

12 = 14,50 \$ ch.

3 oeilllets ou sans oeillet

Détails d'impression de l'enseigne :

A) Nom de compagnie : **CENTURY 21**

FR (franchise) _____

B) Site Internet : _____

C) Téléphone du bureau : _____

D) Nom du courtier : _____

E) Titre: _____

F) Téléphone du courtier : _____

G) Courriel du courtier : _____

Logos

(MLS)

1,00 \$ ch.

1,00 \$ ch.

ITEM #6065F

Modèle A

MESSAGE

Century21
COMMERCIAL[®]

ÉQUIPE OR LTÉE
Agence immobilière
equipeorltee.com
000.123.4567

CHAQUE FRANCHISÉ EST INDÉPENDANT ET AUTONOME

Jean Fortin
Courtier immobilier
000.123.4567
j.fortin@equipeorltee.com

Modèle B

MESSAGE

Century21
COMMERCIAL[®]

ÉQUIPE OR LTÉE
Agence immobilière
equipeorltee.com
000.123.4567

Jean Fortin
Courtier immobilier
000.123.4567
j.fortin@equipeorltee.com

48" x 48" - Grandes enseignes commerciales

GRANDE ENSEIGNE COROPLAST, IDÉALE POUR AFFICHAGE INDUSTRIEL ET COMMERCIAL, BÂTISSE COMMERCIALE, GRAND TERRAIN VACANT OU FERME

Prêtes à installer, les enseignes en coroplast s'installent facilement et les frais d'expédition sont peu coûteux. Ces enseignes devront être renforcées par des lattes de bois de (1" X 3").

DESCRIPTION :

- Imprimé 1 côté seulement
- Enseigne d'identification en coroplast **6 mm**

48" x 48"

Modèle A ou Modèle B

25 = 68,50 \$ ch.

10 = 86,00 \$ ch.

5 = 99,50 \$ ch.

Détails d'impression de l'enseigne :

A) Nom de compagnie : **CENTURY 21**

FR (franchise) _____

B) Site Internet : _____

C) Téléphone du bureau : _____

D) Nom du courtier : _____

E) Titre : _____

F) Téléphone du courtier : _____

G) Message : _____

ENSEIGNE NOM

Personnalisez-la un peu plus avec votre propre photo

ITEM #6085F

Modèle A

Annie Lemieux
Courtier immobilier
000.123.4567

Modèle B



Annie Lemieux
Courtier immobilier
000.123.4567
a.lemieux@equipeorlfee.com

Note : Dans le but d'obtenir une qualité idéale, il est très important de prendre les photos avec la plus haute résolution possible, soit un minimum de 300 dpi. Prendre les photos en noir et blanc ou en sépia (noir et PMS 124). Les photos en couleurs sont acceptées mais non recommandées car les photos en noir et blanc ainsi que sépia ont une allure plus élégante, moderne et professionnelle.

Envoyez votre photo de 300 dpi
par courriel à : robwood@bellnet.ca

24" x 6" - Enseignes nom

DESCRIPTION :

- **Imprimé 2 côtés**
- Enseigne en coroplast 4 mm
- Fabriqué pour l'ensemble de poteau 60"

Modèle A

25 = 5,10 \$ ch.

12 = 5,85 \$ ch.

2 oeillets :

Haut ou Bas

Imprimé au centre pour monture d'acier

24" x 8" - Enseignes

Modèle A

25 = 5,70 \$ ch.

12 = 6,45 \$ ch.

Modèle B Avec photo 4" x 4"

25 = 15,00 \$ ch.

12 = 16,25 \$ ch.

2 oeillets :

Haut ou Bas

Imprimé au centre pour monture d'acier

Détails d'impression de l'enseigne :

A) Nom d'agent : _____

B) Titre : _____

C) Téléphone du courtier : _____

D) Courriel du courtier : _____

Nous avons déjà votre photo

Vous envoyez votre photo par courriel

ENSEMBLE MONTURE D'ACIER

ITEM #6075F

SPECIAL

ENSEMBLE COMPLET MONTURE D'ACIER

- | | | |
|--------------|---|-----------|
| (ITEM 2010F) | A) 12 ENSEIGNES | 24" x 18" |
| (ITEM 2020F) | B) 12 ENSEIGNES DE NOM | 24" x 6" |
| (ITEM 2041F) | C) 4 AIR MILES (imprimé en bleu) | 24" x 6" |
| (ITEM 2040F) | D) 4 « OUVERT DIMANCHE DE 14 H À 16 H » | 24" x 6" |
| (ITEM 2040F) | E) 4 « VENDU » | 24" x 6" |

Choix de deux couleurs

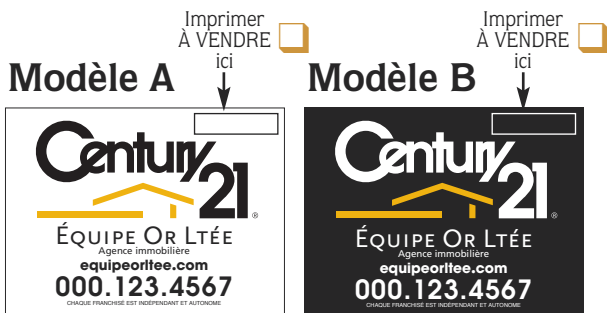

VALEUR DE 754,00 \$
POUR SEULEMENT
690 \$

Monture d'acier vendue séparément, item #7080F (voir p. 29)

Modèle A ou Modèle B

- A) Nom de compagnie : **CENTURY 21**
FR (franchise) _____
- B) Site Internet : _____
- C) Téléphone du bureau : _____
- D) Nom du courtier : _____
- E) Titre : _____
- F) Téléphone du courtier : _____
- G) Courriel du courtier : _____

NOUVEAU DESIGN



Insertion facile

Photocopiez et ATTACHEZ
AU BON DE COMMANDE

* Le manuel des règlements et procédures de Century 21 exige l'emploi du poteau Colonial. Les enseignes doivent être fabriquées selon les spécifications du Système Century 21 à moins d'avis contraire de la part du client ou des règlements municipaux. Différents formats d'enseignes sont offerts, mais ne doivent être employés que lorsqu'il est impossible d'utiliser ou installer le poteau Colonial.

ITEM #6071F

Modèle A

Modèle B

60" x 48" Enseignes promotion personnelle

DESCRIPTION :

- Imprimé 1 côté seulement
- Enseigne promotionnelle en coroplast 6 mm

Modèle A

2 = 179,20 \$ ch.

3 = 170,80 \$ ch.

6 = 159,60 \$ ch.

Modèle B

2 = 207,20 \$ ch.

3 = 198,80 \$ ch.

6 = 187,60 \$ ch.

Détails d'impression de l'enseigne :

A) Nom de compagnie : **CENTURY 21**

FR (franchise) _____

B) Site Internet : _____

C) Téléphone du bureau : _____

D) Nom du courtier : _____

E) Titre: _____

F) Téléphone du courtier : _____

G) Courriel du courtier : _____

H) Slogan ou message : _____

TRÈS GRANDES ENSEIGNES

ITEM #6070F

Modèle A

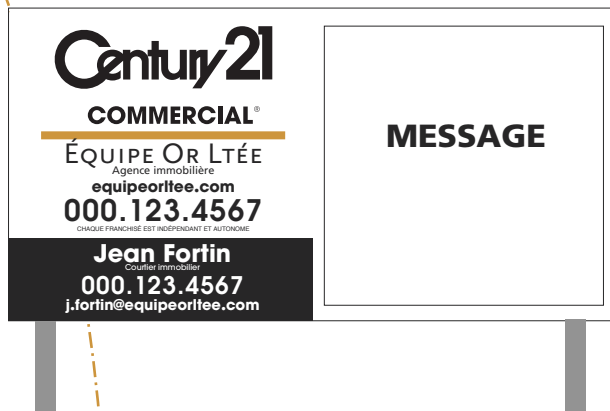

60" x 48" - Très grandes enseignes

GRANDE ENSEIGNE COROPLAST, IDÉALE POUR AFFICHAGE INDUSTRIEL ET COMMERCIAL, BÂTISSE COMMERCIALE, GRAND TERRAIN VACANT OU FERME

Prêtes à installer, les enseignes en coroplast s'installent facilement et les frais d'expédition sont peu coûteux. Ces enseignes devront être renforcées par des lattes de bois de (1" X 3").

DESCRIPTION :

- Imprimé 1 côté seulement
- Enseigne d'identification en coroplast **6 mm**

48" x 60"

Modèle A ou Modèle B

2 = 145,00 \$ ch.

3 = 135,00 \$ ch.

6 = 122,00 \$ ch.

Modèle B



Détails d'impression de l'enseigne :

A) Nom de compagnie : **CENTURY 21**

FR (franchise) _____

B) Site Internet : _____

C) Téléphone du bureau : _____

D) Nom du courtier : _____

E) Titre : _____

F) Téléphone du courtier : _____

G) Courriel du courtier : _____

Message à inscrire sur l'enseigne : _____

Photocopiez et ATTACHEZ
AU BON DE COMMANDE

ENSEMBLE POTEAU

SPEC KIT

Modèle A

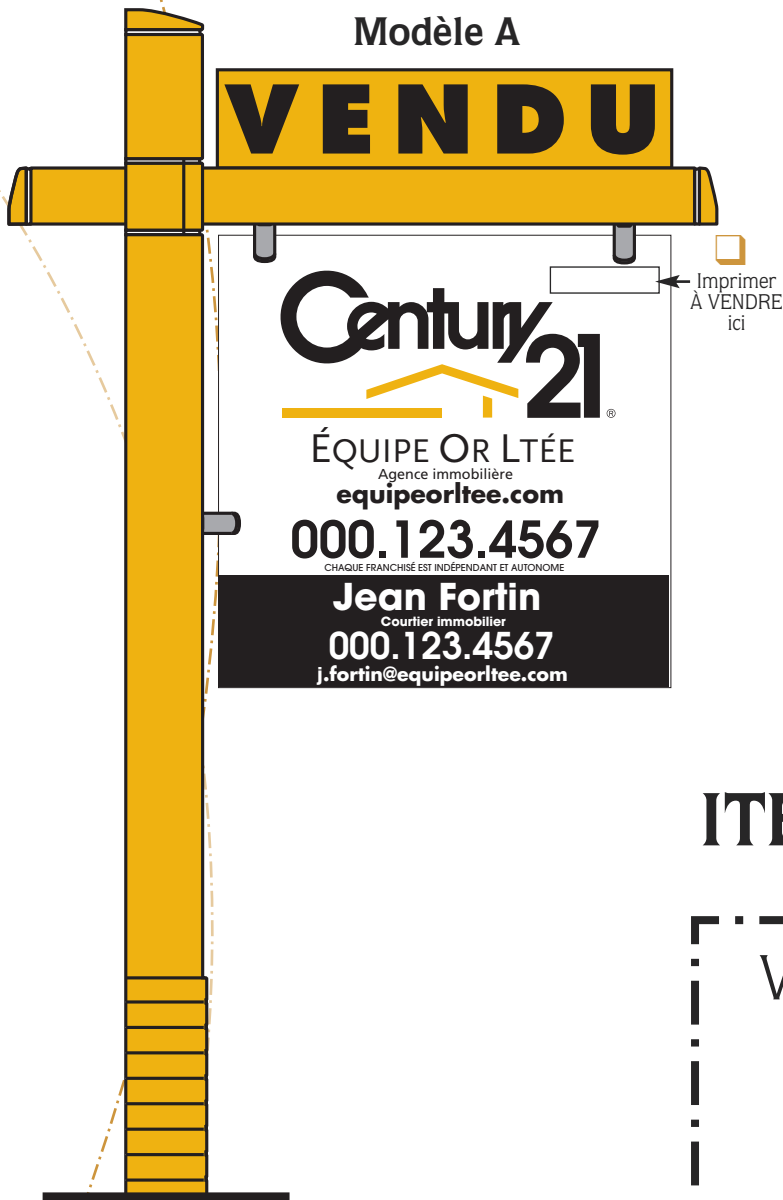

- A) 12 POTEAUX 60" ET 12 PIQUETS
- B) 12 ENSEIGNES AVEC NOM DE FRANCHISE, NOM ET NUMÉRO DE TÉLÉPHONE, COURRIEL ET SITE INTERNET DU COURTIER
- C) 12 ENSEIGNES (24" X 6")
 - 6 « VENDU »
 - 3 « VISITE LIBRE DIMANCHE 14 H À 16 H »
 - 3 « AIR MILES »

ITEM #9000F

VALEUR DE 850,00 \$

POUR SEULEMENT

790 \$

LA D'ASSEMBLAGE

Modèle A ou Modèle B

3 oeillets

A) Nom de compagnie : **CENTURY 21**

FR (franchise) _____

B) Site Internet : _____

C) Téléphone du bureau : _____

D) Nom du courtier : _____

E) Titre : _____

F) Téléphone du courtier : _____

G) Courriel du courtier : _____



ENSEIGNES MESSAGE

ITEM #6090F

NOTE :

Seulement les enseignes messages **VENDU** peuvent être imprimées en noir sur or.

Modèle A

VENDU

Modèle B

PRIX RÉDUIT

Modèle C

Imprimé en bleu



airmiles.ca

Modèle D

Visite libre

24" x 6"

100 = 3,45 \$ ch.

50 = 4,00 \$ ch.

25 = 4,75 \$ ch.

12 = 5,50 \$ ch.

36" x 8"

100 = 4,50 \$ ch.

50 = 5,00 \$ ch.

25 = 5,75 \$ ch.

12 = 6,50 \$ ch.

Options spéciales et activités

DESCRIPTION:

- Imprimé 2 côtés
- Enseigne en coroplast 4 mm

Le coroplast blanc peut devenir translucide dans des endroits avec éclairage extrême.

NOTE : Minimum de 12 enseignes, **aucun mélange**

Modèle A Modèle B Modèle C Modèle D

Modèle no : _____ Quantité : _____

Description : _____

Format : 24"x 6" 36" x 8"

• 2 oeillets :

Haut ou Bas

Impression centrée pour monture d'acier

7 0 0	Commercial	7 1 2	Ouvert →	7 2 3	Visite libre	7 3 8	Visite libre dimanche 14h à 16h	7 5 1	Intérieur à voir!
7 0 1	Bureau	7 1 3	Reprise de finance	7 2 4	À louer	7 4 0	Modèle ouvert →	7 5 2	Prix révisé
7 0 2	3 chambres	7 1 4	→	7 2 7	Lot	7 4 1	Ferme	7 5 3	Visite libre dimanche 13h à 15h
7 0 5	Bord du lac	7 1 5	Visite libre dimanche 13h à 16h	7 2 8	Vente en attente	7 4 2	Ouvert samedi	7 5 4	Visite sam. ___ à ___
7 0 6	Piscine	7 1 6	À vendre	7 2 9	Location	7 4 3	Ouvert dimanche	7 5 6	Droit de passage au lac
7 0 7	Sur rendez-vous seulement	7 1 7	Financé par le propriétaire	7 3 0	Bord de l'eau	7 4 4	Vendu mais nous en avons d'autres	7 5 7	Lot # ___
7 0 8	Vendu	7 1 8	Exclusif	7 3 1	Immeuble à revenus	7 4 5	Grand terrain	7 5 8	Nouveau sur la liste!
7 0 9	2 familles	7 1 9	Lots	7 3 2	Visite libre →	7 4 8	Duplex	7 5 9	En contrat
7 1 0	4 chambres	7 2 0	Prix révisé	7 3 3	À louer	7 4 9	Maison à vendre →	7 6 0	Intergénération
7 1 1	___ Acres	7 2 2	Disponible	7 3 5	Maison adaptée	7 5 0	Maison garantie	7 6 1	Condo

AUTOCOLLANTS PERSONNALISÉS

ITEM #6095F

AUTOCOLLANTS PERSONNALISÉS EN VINYLE

TÉLÉCOPIEZ-NOUS VOTRE CHOIX ET FORMAT POUR UNE SOUMISSION.

- Autocollant noir / lettrage blanc Dimension de l'autocollant : _____
- Autocollant blanc / lettrage noir
- Autocollant transparent / lettrage noir ou blanc

Message : _____

ITEM #7000F

AUTOCOLLANT BLANC OU NOIR AVEC LETTRAGE BLANC OU NOIR

FORMAT

QUANTITÉ

	15	25	50	100
<input type="checkbox"/> 15" X 3"	3,60 \$ ch.	2,40 \$ ch.	2,10 \$ ch.	1,50 \$ ch.
<input type="checkbox"/> 21" X 3"	4,00 \$ ch.	3,00 \$ ch.	2,60 \$ ch.	2,00 \$ ch.

Message : _____

ITEM #7005F

AUTOCOLLANT TRANSPARENT AVEC LETTRAGE BLANC OU NOIR

FORMAT

QUANTITÉ

	15	25	50	100
<input type="checkbox"/> 15" X 3"	4,00 \$ ch.	2,75 \$ ch.	2,50 \$ ch.	1,90 \$ ch.

Message : _____

ITEM #7010F

TRÈS GRAND AUTOCOLLANT PERSONNALISÉ

FORMAT

QUANTITÉ

	15	25
<input type="checkbox"/> 26" X 7,5"	6,00 \$ ch.	5,00 \$ ch.

Message : _____

Photocopiez et ATTACHEZ
AU BON DE COMMANDE

ENSEIGNE VISITE LIBRE

ITEM #7015F

Modèle A



Modèle B



Modèle C



Modèle D



Modèle E



Modèle F

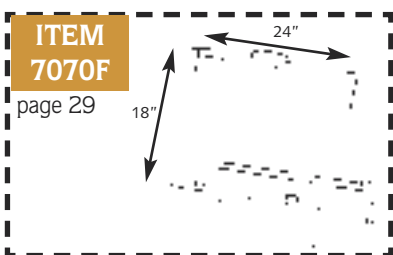
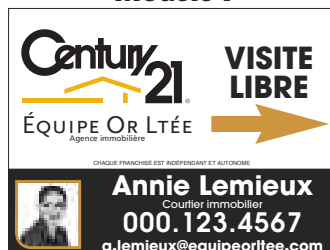

24" x 18" Enseignes visite libre

DESCRIPTION :

- Imprimé 1 côté seulement
 - Enseigne en coroplast 4 mm
- Le coroplast blanc peut devenir translucide dans des endroits avec éclairage extrême.

Commande minimum de 12

Spécifiez :

MODÈLE A MODÈLE C

MODÈLE B MODÈLE D

VISITE LIBRE → QTÉ : _____ ← QTÉ : _____

50 = 8,90 \$ ch.

12 = 12,40 \$ ch.

24 = 10,25 \$ ch.

MODÈLE E MODÈLE F - Avec photo

VISITE LIBRE → QTÉ : _____ ← QTÉ : _____

50 = 13,50 \$ ch.

12 = 18,00 \$ ch.

24 = 15,25 \$ ch.

Détails d'impression de l'enseigne :

A) Nom de compagnie : **CENTURY 21**

FR (franchise) _____

B) Site Internet : _____

C) Téléphone du bureau : _____

D) Nom du courtier : _____

E) Titre : _____

F) Téléphone du courtier : _____

G) Courriel du courtier : _____

Nous avons déjà votre photo

Vous envoyez votre photo par courriel

ENSEIGNES VISITE LIBRE

Propriétés de prestige

ITEM #7020F

Modèle A



Modèle B



Modèle C

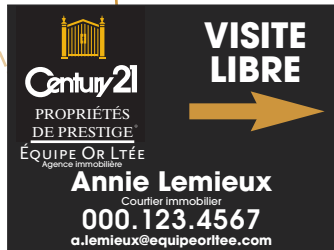

Modèle D

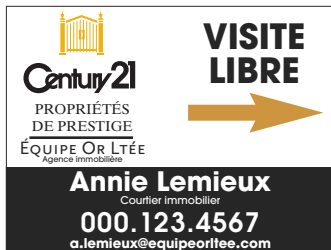

Modèle E

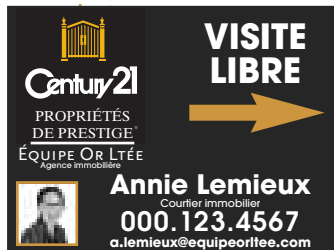

Modèle D



24" x 18" Enseigne visite libre

DESCRIPTION :

- imprimé 1 côté seulement
- enseigne coroplast 4 mm

Le coroplast blanc peut devenir translucide dans des endroits avec éclairage extrême

Spécifiez :

MODÈLE A MODÈLE C

MODÈLE B MODÈLE D

VISITE LIBRE → QTÉ : _____ ← QTÉ : _____

50 = 10,40 \$ ch.

12 = 13,75 \$ ch.

24 = 11,75 \$ ch.

MODÈLE E MODÈLE F - Avec photo

VISITE LIBRE → QTÉ : _____ ← QTÉ : _____

50 = 12,10 \$ ch.

12 = 19,50 \$ ch.

24 = 16,75 \$ ch.

Détails d'impression de l'enseigne :

A) Nom de compagnie : **CENTURY 21**

FR (franchise) _____

B) Site Internet : _____

C) Téléphone du bureau : _____

D) Nom du courtier : _____

E) Titre : _____

F) Téléphone du courtier : _____

G) Courriel du courtier : _____

Nous avons déjà votre photo

Vous envoyez votre photo par courriel

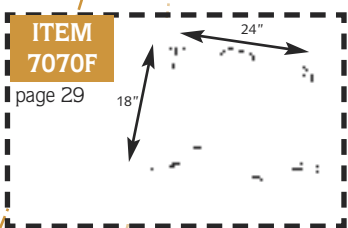

Photocopiez et ATTACHEZ
AU BON DE COMMANDE

ENSEIGNES DE DIRECTION et poteaux

ITEM #7051F



18" X 18" - Petites enseignes « maison » Enseignes de direction et poteau

DESCRIPTION:

- 2 enseignes de 4 mm d'épaisseur collées dos à dos
- Imprimé 1 côté seulement
- Inclus poteau de métal et vis et écrous de nylon
- Poids : 4,75 lb chaque

DÉTAILS POUR IMPRESSION D'ENSEIGNE :

- A) Nom de la compagnie : **CENTURY 21**
 B) Nom du courtier : _____
 C) Titre : _____
 D) Téléphone du courtier : _____

Spécifiez : VISITE LIBRE À VENDRE

25 = 31,00 \$ chacune

15 = 33,50 \$ chacune

10 = 35,00 \$ chacune

ITEM #7052F



20 = 11,35 \$ ch.

Commande minimum
10 par direction



Enseignes de direction 1 côté seulement

DESCRIPTION:

- 1 enseigne de 4 mm d'épaisseur en coroplast
- Imprimé 1 côté seulement

DÉTAILS POUR IMPRESSION D'ENSEIGNE :

- A) Nom de la compagnie : **CENTURY 21**
 B) Nom du courtier : _____
 C) Titre : _____
 D) Téléphone du courtier : _____

E) Indiquez la direction de la flèche :

Flèche droite \longrightarrow QTÉ : _____

Flèche gauche \longleftarrow QTÉ : _____

Spécifiez : VISITE LIBRE À VENDRE

ENSEIGNES DE DIRECTION et poteaux

ITEM #7025F



24" x 8" Enseigne de direction avec poteau

DESCRIPTION :

- 2 enseignes collées dos à dos en coroplast 4 mm avec poteau central
- Imprimée 1 côté seulement
- Poteau, vis et écrous
- Poids : 3,75 lb chaque

Choix de deux couleurs

Le coroplast blanc peut devenir translucide dans des endroits avec éclairage extrême.

Modèle : A - B - C - D

Spécifiez : VISITE LIBRE MAISON À VENDRE

Détails d'impression de l'enseigne :

A) Nom de la compagnie : **CENTURY 21**

FR (franchise) _____

10 = 28,60 \$ ch.

15 = 27,00 \$ ch.

25 = 25,50 \$ ch.

ITEM #7030F



60 = 6,75 \$

40 = 7,00 \$

20 = 8,00 \$

Aucun mélange

24" x 8" Enseigne de direction

DESCRIPTION :

- Enseigne en coroplast 4 mm
- Imprimé 1 côté seulement

Détails d'impression de l'enseigne :

A) Nom de compagnie : **CENTURY 21**

FR (franchise) _____

B) Spécifiez : **Commande minimum de 10 de chaque côté**

Modèle : A VISITE LIBRE → QTÉ : _____ ← QTÉ : _____

Modèle : B À VENDRE → QTÉ : _____ ← QTÉ : _____

Modèle : C VISITE LIBRE → QTÉ : _____ ← QTÉ : _____

Modèle : D À VENDRE → QTÉ : _____ ← QTÉ : _____

* MÊME ENSEIGNE IMPRIMÉE 2 CÔTÉS :

10 = 11,50 \$ ch. 16 = 10,90 \$ ch. 24 = 10,10 \$ ch.

ENSEIGNES DE DIRECTION et poteaux

ITEM #7035F

24" x 12" enseigne de direction avec poteau et logo AIR MILES

DESCRIPTION :

- 2 enseignes collées dos à dos, en coroplast 4 mm avec poteau central
- Imprimé 1 côté seulement
- Poteau, vis et écrous
- Logo AIR MILES bleu et blanc
- Poids : 4,75 lb chaque

Choix de deux couleurs!

Modèle A Modèle B

Spécifiez : VISITE LIBRE À VENDRE

Détail d'impression de l'enseigne :

A) Nom de la compagnie : **CENTURY 21**

FR (franchise) _____

B) Nom du courtier : _____

C) Titre : _____

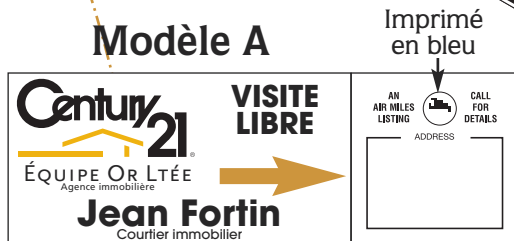

Imprimé en bleu

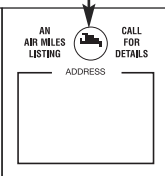

Imprimé en bleu

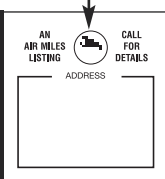

- 25 = 27,00 \$ ch.
- 15 = 28,80 \$ ch.
- 10 = 30,70 \$ ch.

ITEM #7040F

24" x 12" Enseigne de direction 1 côté avec logo AIR MILES

DESCRIPTION :

- 1 X enseigne en coroplast 4 mm
- Imprimé 1 côté seulement
- Logo AIR MILES bleu et blanc
- Imprimé avec le nom du bureau et du courtier

Modèle A Modèle B

Spécifiez : VISITE LIBRE À VENDRE

Indiquez la direction des flèches :

Flèche à droite QTÉ : _____

Flèche à gauche QTÉ : _____

A) Nom de la compagnie : **CENTURY 21**

FR (franchise) _____

B) Nom du courtier : _____

C) Titre : _____

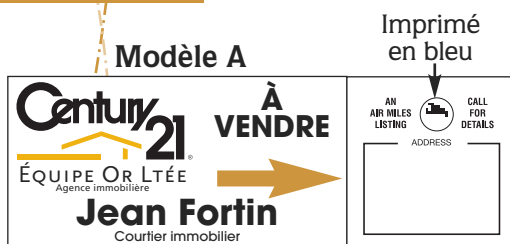

Imprimé en bleu

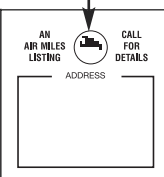

Imprimé en bleu

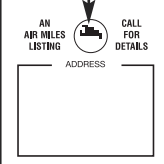

- 50 = 7,25 \$ ch.
- 30 = 8,20 \$ ch.
- 20 = 9,10 \$ ch.

ENSEIGNES DE DIRECTION et poteaux

ITEM #7045F



ITEM #7090F Piquet seulement

Description

- Piquet 48" seulement
- Poids : 2,75 lb ch.
- (commande minimum : 5)
- Incluant vis et écrous

62,50 \$ par boîte
(5 par boîte)

Modèle A



Modèle B



24" x 18" - Enseigne flèche

DESCRIPTION :

- 2 enseignes collées dos à dos en coroplast 4 mm
- Imprimé 1 côté seulement
- Poteau, écrous et vis
- Poids : 4,75 lb chaque
- Imprimé avec le nom du bureau et du courtier

Choix de deux couleurs

Modèle - A ou B

10 38,30 \$ ch. 25 35,00 \$ ch.

Détail d'impression de l'enseigne :

A) Nom de compagnie : **CENTURY 21**

FR (franchise) _____

B) Nom du courtier : _____

C) Titre : _____

D) Téléphone du courtier : _____

E) Site Internet ou courriel : _____

Spécifiez : **VISITE LIBRE** ou **À VENDRE**

ITEM #7050F

Modèle A



Modèle B



50 11,40 \$ ch.

24 13,15 \$ ch.

12 14,00 \$ ch.

Enseigne flèche imprimée 1 côté seulement

DESCRIPTION :

- Enseigne coroplast 4 mm
- Imprimé 1 côté seulement
- Imprimé avec le nom du bureau et du courtier

Choix de deux couleurs

Modèle A ou B

Détail d'impression de l'enseigne :

A) Nom de compagnie : **CENTURY 21**

FR (franchise) _____

B) Nom du courtier : _____

C) Titre : _____

D) Téléphone du courtier : _____

E) Site Internet ou courriel : _____

Spécifiez : **VISITE LIBRE** ou **À VENDRE**

Indiquez la direction des flèches :

Flèche à droite \longrightarrow QTÉ : _____

Flèche à gauche \longleftarrow QTÉ : _____

Photocopiez et ATTACHEZ
AU BON DE COMMANDE

ENSEIGNES DIRECTIONNELLES ET POTEAUX « INSTAL-RAPIDE » EN FIL D'ACIER GALVANISÉ

ITEM #7055F

24" x 12" - Enseigne directionnelle

DESCRIPTION :

- imprimé 2 côtés

Avec poteau galvanisé en fil d'acier 30"

Modèle A



Modèle D



Spécifiez :

Modèle A

Modèle B

Modèle C

Modèle D

Modèle E

Modèle F

Modèle B



Modèle E



Modèle C



Modèle F

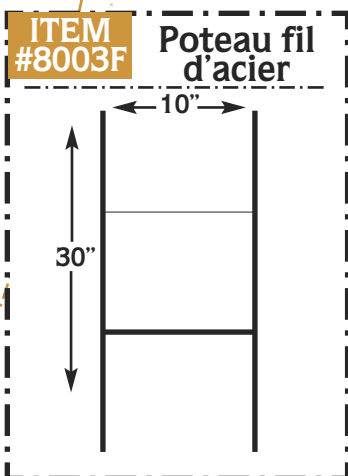

- 36 enseignes / direction et poteau - 12,65 \$ ch.
- 24 enseignes / direction et poteau - 13,75 \$ ch.
- 12 enseignes / direction et poteau - 15,50 \$ ch.

Poteau galvanisé en fil d'acier 30"

- 10" x 30" acier galvanisé
 - 1/8" construction de fil d'acier
 - Pour utilisation avec tout coroplast de 4 mm
 - Utilisation simple et très abordable
- Le coroplast blanc peut devenir translucide dans des endroits avec éclairage extrême.

Détail d'impression de l'enseigne :

- A) Nom de compagnie : **CENTURY 21**
FR (franchise) _____
- B) Nom du courtier : _____
- C) Titre : _____
- D) Site Internet ou courriel : _____

ACCESSOIRES D'ENSEIGNES

ITEM #7060F

Noix et écrous pour poteaux en acier 4"

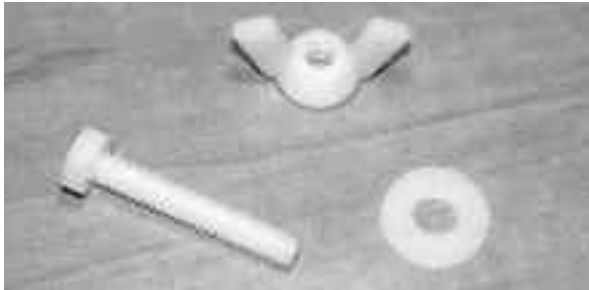

1 sac =
10 écrous
10 noix papillon
20 rondelles

RIX PAR SAC :
4,25 \$

ITEM #7065F

Fixation pour enseignes

DESCRIPTION :

- Pince de plastique pour tenir l'enseigne en place
- Paquet de 9

RIX PAR SAC :
9,00 \$

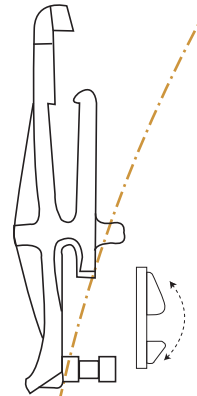

ITEM #7070F

Chevalet pour enseigne

DESCRIPTION : pour affichage VISITE LIBRE, À VENDRE et DIRECTIONNEL

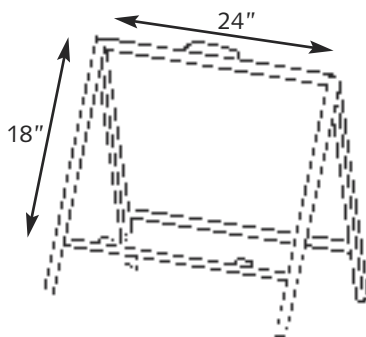

RIX : Disponible seulement en boîte de 4 :
32,75 \$ chaque chevalet

ITEM #7075F

Attache en "G"

DESCRIPTION :

- 100 % métal antitache (stainless), utilisés pour accrocher les enseignes avec nom
- 48 par sac

RIX PAR SAC :
17,00 \$

Ouvert

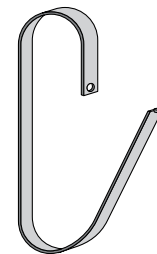

Fermé

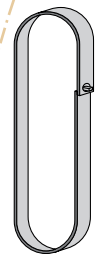

ITEM #7080F

Monture d'acier résidentielle

FACILE ET RAPIDE À INSTALLER

- Monture d'acier angulaire
- Conçu pour affiches 24" X 28"
- Peinture poudre noir (Powder Coat)
- Insertion facile, vous n'avez qu'à glisser vos affiches dans les fentes appropriées.

QTÉ	4-20	24-100
RIX	40,00 \$ chaque	37,00 \$ chaque

* **Panneau non-inclus**
Disponible en boîte de 4

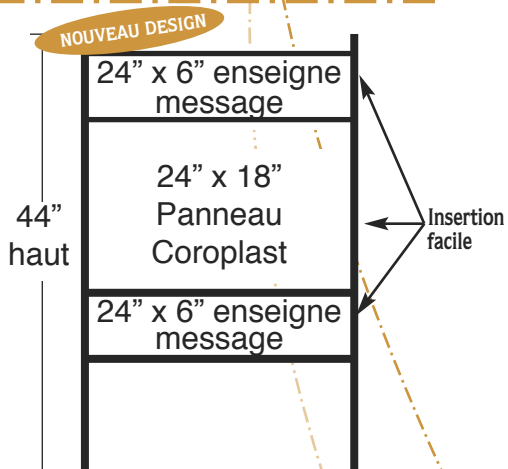

Photocopiez et **ATTACHEZ**
AU BON DE COMMANDE

ACCESSOIRES D'ENSEIGNES

ITEM #7085F

Piquets de surplus en acier pour système de poteau 60" et 72"

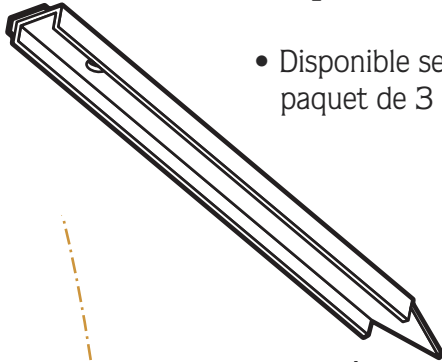

- Disponible seulement en paquet de 3

PRIX PAR PAQUET : 29,50 \$

ITEM #7090F

Poteaux seulement

DESCRIPTION :

- Piquet 48"
- Poids : 2,75 lb chaque
- Incluant vis et écrous
- Disponible seulement en boîte de 5

PRIX PAR BOÎTE : 62,50 \$

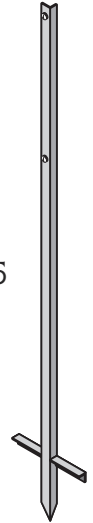

ITEM #7095F

Masse à piquet

DESCRIPTION :

- Pour installer les piquets
- Pour éviter d'écorcher le dessus du piquet
- Poids : 15 lb

PRIX :

48,00 \$ chaque

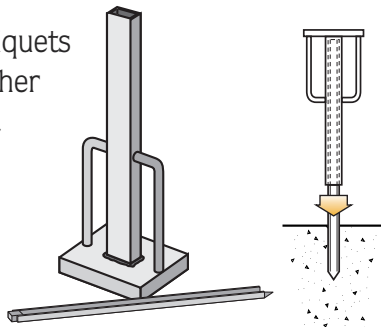

ITEM #8000F

Base portable

DESCRIPTION :

- Pour le bureau ou les événements spéciaux
- Base portable pour poteaux assemblés

PRIX :

46,50 \$ ch.

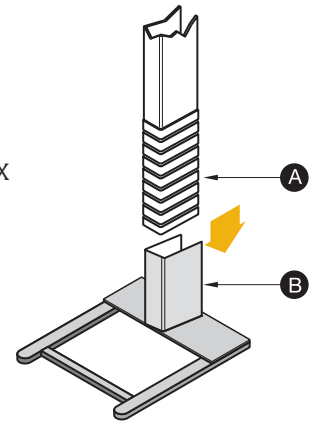

ITEM #7095F

Poteaux « Instal-Rapide » en fil d'acier galvanisé

DESCRIPTION :

- Poteaux en fil d'acier galvanisé 1/8"
- Disponible seulement en boîte de 12

PRIX PAR BOÎTE :

29,95 \$

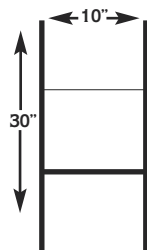

ITEM #8005F

Bouton arrière



Épinglette logo 1 1/8" x 1/2"

DESCRIPTION :

- Fond noir avec logo en or
- Bouton antipivotant

QTÉ	10-100	101-500
PRIX	3,80 \$	3,00 \$

ITEM #8007F



Vinyle adhérent pour vitre d'auto

DESCRIPTION :

- Amovible
- Employer à l'intérieur du véhicule
- Adhère facilement aux vitres d'auto
- Imprimé noir, blanc et or sur vinyle transparent
3 1/4" X 4 3/4"

INSTRUCTIONS :

- Laver la vitre et appliquer avec une carte de plastique.

PRIX : 2,00 \$ ch.

ITEM #8010F



Parapluie

DESCRIPTION :

- Très grand parapluie de golf de 50"
- Manche en bois avec ressort qui résiste au vent

PRIX : 18,00 \$ ch.

ARTICLES PROMOTIONNELS

ITEM #8015F



Ballons

DESCRIPTION :

- Ballons blancs ou noirs 12" avec logo Century 21 imprimés 2 côtés
- Qualité de latex pour ballon à gaz hélium ou à air ordinaire

QTÉ	250	500	1000
PRIX	75,00 \$	120,00 \$	210,00 \$

- Ballon noir, écriture blanche
- Ballon blanc, écriture noire
- Ballon noir, écriture or
- Ballon or, écriture noire

ITEM #8017F



Jeu de cartes

DESCRIPTION :

- Plastifié
- Offert en noir ou blanc avec logo Century 21 or

PRIX : 7,00 \$ ch.

ITEM #8020F



Ourson en peluche

DESCRIPTION :

- Ourson de peluche de haute qualité, portant un t-shirt noir marqué du logo de Century 21 en blanc

FORMAT : 8" x 11"

PRIX : 12,00 \$ ch.

ITEM #8025F



Porte-document à fermeture éclair

DESCRIPTION :

- Matériel imperméable
- Fermeture éclair 3 côtés
- Pochette extérieure additionnelle avec fermeture éclair
- Plusieurs pochettes intérieures pour accessoires et chemises
- Logo Century 21

PRIX : 20,00 \$ ch.

ITEM #8030F



Intercepteur de distance ultrasonique

Outil indispensable pour agent immobilier

- Fait les conversions automatiques entre les unités de mesures impériales et métriques à l'appui d'un seul bouton.
- Mesure les distances entre 0,3 et 15 m ou 1 et 50 pieds

PRIX : 29,99 \$ ch.

ITEM #8035F



Boîtier à cadenas

DESCRIPTION :

- Boîte de métal s'attachant à la poignée de porte avant ou à un autre endroit sécuritaire
- Range les clés de façon sécuritaire
- Combinaison facile à trois chiffres
- Permet l'accès aux agents en tout temps

PRIX : 24,00 \$ ch.

ARTICLES PROMOTIONNELS

ITEM #8040F



Poteau Colonial Porte cartes d'affaires*

DESCRIPTION :

- Excellente présentation pour vos cartes d'affaires
- Solide poteau colonial monté sur base de PVC
- Chaque ensemble comprend un panneau « Century 21 » et un message « VENDU »

GRANDEUR : 12" de haut x 8" de large

PRIX : 20,00 \$ ch.

* Jusqu'à épuisement des stocks, les items seront vendus avec l'ancien slogan « Les experts locaux »™. – Le nouveau slogan sera « Branché sur bien plus ».

ITEM #8045F



Encadrement pour plaque d'automobile*

DESCRIPTION :

- Encadrement pour plaque d'automobile
- PVC noir imprimé or
- Haut : « Branché sur bien plus »*
- Bas : « Century 21 »

PRIX : 4,00 \$ ch.

* Jusqu'à épuisement des stocks, les items seront vendus avec l'ancien slogan « Les experts locaux »™. – Le nouveau slogan sera « Branché sur bien plus ».

POUR COMMANDER :

1. Faites une photocopie de cette page.
2. Complétez le bon de commande.
3. Commandez en envoyant cette page via la poste, le télécopieur ou le courriel.
4. La commande doit être accompagnée du paiement pour être complétée.

BON DE COMMANDE :

Nom de franchise : CENTURY 21 _____
 Adresse : _____
 Ville : _____ Province : _____
 Code postal : _____
 Téléphone : (____) _____ Fax : (____) _____
 Nom du requérant : _____
 Numéro de carte de crédit : _____ Date d'expiration : M / A _____
 Visa Mastercard American Express Mandat poste Chèque
 Signature du propriétaire de la carte : _____

Paiement :

Vous pouvez payer par carte VISA, MasterCard ou American Express, chèque ou mandat, incluant manutention et taxes applicables. Les frais d'envoi seront automatiquement ajoutés à votre facture. Si le paiement se fait par chèque ou mandat et que vous désirez payer les frais de livraison à l'avance, il faudra téléphoner pour obtenir le montant exact. Pas de C.O.D. accepté.

Commande minimum de 40 \$. Les prix peuvent être sujets à changement sans préavis. La compagnie d'Enseignes Colonial Home n'est pas responsable de vérifier les règlements d'affichage locaux ou municipaux. Si votre secteur a des exigences en rapport à l'affichage, vous devez nous aviser par écrit au moment de votre commande.

Taxes de vente :

Le montant de taxe approprié sera ajouté à toutes les commandes.

Retours :

Aucune marchandise ne peut être retournée sans autorisation écrite. Aucun remboursement ne sera crédité sur marchandise personnalisée. Pour toute marchandise retournée, les frais de manutention et livraison devront être prépayés.

POUR DÉTAILS D'IMPRESSION, VOIR MODÈLES SUR LES PAGES APPROPRIÉES ET PHOTOCOPIER

QTÉ	ITEM NO	FORMAT	DESCRIPTION	UNITÉ	TOTAL

FRAIS DE LIVRAISON :

Les frais de livraison seront automatiquement inclus sur la facture. Lorsque vous payez par chèque ou mandat poste et que vous désirez payer la livraison d'avance, vous pouvez téléphoner pour connaître le prix exact de la livraison.

Liste de prix # 11

DÉSIREZ-VOUS AVOIR DES CATALOGUES SUPPLÉMENTAIRES? COMBIEN?

Nous recherchons constamment à améliorer notre produit et nous nous réservons le droit de changer les spécifications et les prix sans préavis.

Prix total des items	_____
(voir texte ci-contre) Frais de livraison	_____
Montant total de la commande	_____
Clients canadiens, ajoutez la T.P.S. ou H.S.T.	_____
TOTAL	_____
Clients du Québec, ajoutez la T.V.Q.	_____
GRAND TOTAL	_____

IMAGEMAKER®
[The]

1699, rue Station, Mascouche, QC J7L 2J6
Courriel : robwood@bellnet.ca

Tél.: 450 477-2828 • Fax: 450 477-6819

